



SEAU

LIBÉREZ VOS SENSATIONS

PROPULSÉ PAR



ECOCONCEPT

MARINE

The logo for SEA'U, featuring the brand name in a white, sans-serif font with a stylized wave graphic integrated into the letter 'U'.

INNOVATION ET ÉMOTION

Vous êtes passionné par le nautisme, professionnel ou amateur, mais respectueux de cet univers magique et pourtant si fragile, SEA'U est fait pour vous !
La conception innovante de nos bateaux répond à toutes les sensibilités écologique, sportive et professionnelle.

> rendement performant

Grâce à sa propulsion water jet (jet d'eau), sa pale spécifique et son moteur électrique, le SEA'U possède un rendement meilleur qu'un bateau thermique !

> zéro nuisance

Nos bateaux électriques SEA'U sont respectueux de l'environnement, ne rejettent aucun polluant ni gaz à effet de serre et sont silencieux !!!

> encombrement restreint

Nos bateaux SEA'U ont été désignés pour simplifier leur mise en place et leur stockage. Les flotteurs démontables de l'EcoKart facilitent encore plus le rangement.

> ADN environnemental

Au-delà de la démarche écologique qui nous anime, nos bateaux électriques sont entièrement conçus et fabriqués en France.
Ils sont recyclables à plus de 80% ce qui nous confère une faible empreinte carbone.

> utilisation économique

Notre volonté industrielle optimise l'ensemble des coûts de production et simplifie au maximum la maintenance de nos bateaux. De plus, les moteurs électriques se rechargent à moindre coût et ne consomment ni carburant, ni huile moteur ! Un véritable confort...

> navigation intuitive

Stables et sûrs grâce à de très faibles tirants d'eau, les SEA'U se faufilent partout en virage simple, à plat et en silence... Pas besoin d'être un expert pour prendre les commandes et vivre ses premières sensations.

> facilité d'utilisation

Besoin de recharger la batterie ? Branchez le cordon et appuyez sur le bouton « power » du pack batterie... prêt à partir... embarquez ! Rangez vos affaires dans le vide-poches, appuyez sur le bouton « start » et servez-vous du volant pour la direction. Il se conduit d'un seul doigt, le pouce, sur la palette d'accélération. Un jeu d'enfant !

> zones réglementées

De catégorie D, pour la navigation en eaux protégées, les SEA'U peuvent toutefois affronter les vagues et des vents entre force 3 et 4.





NOUVELLE EXPERIENCE

SEA'U est la nouvelle gamme de bateaux à propulsion électrique développée par la société française Eco Concept Marine. **SEA'U**, c'est la volonté de partager le plaisir et l'expérience du monde nautique pour le plus grand nombre... en bousculant les codes.

Quel que soit votre âge, prenez les commandes d'une embarcation hors-norme inspirée de divers univers, entre compétition et loisir, entre nautisme et sport auto. La propulsion électrique innove et démultiplie les sensations pour le plus grand plaisir de tous : enfant, famille ou groupe d'amis. Actrice de la transition énergétique avec la **propulsion électrique**, la gamme **SEA'U** permet une navigation sans empreinte écologique... plaisir, sécurité et conviction !

Destinée à une navigation « **en eaux protégées** », dans des eaux côtières, des lacs, rivières et canaux, la gamme **SEA'U** est une expérience ouverte à tous, quel que soit l'environnement de votre base nautique ou centre de loisirs.

Professionnels du nautisme, la maintenance et la fiabilité de vos équipements sont des enjeux quotidiens. L'engagement d'Eco Concept Marine, concepteur et fabricant de la gamme **SEA'U**, vous apporte **le meilleur du Made in France**. Si l'ambition se veut artisanale et exclusive, l'exécution et la production s'illustrent par la discipline et l'excellence industrielles. Les bateaux, labellisés CE, sont conformes aux normes en vigueur.

À vos côtés, dans le développement de votre activité, **Eco Concept Marine vous apporte innovation, fiabilité et sérénité**... sans oublier le plaisir inédit de l'**EcoKart** ou du **JetBoat SEA'U**.





EKO KART
SEA-U

L'**EcoKart** propose une expérience inédite de glisse nautique grâce à sa position de pilotage inspirée du karting, son volant et ses deux flotteurs qui confèrent au trimaran une stabilité surprenante.

Vos clients seront séduits par cette innovation, pour faire un tour en solo ou en duo grâce à l'option bi-place.

Ce bateau est **intuitif** dans sa prise en main.

Son **look hors code** séduit toutes les générations et propose une ergonomie de conduite idéale pour tous les profils.

Les matériaux réunissent style et pragmatisme par le mélange du bois et un savoir-faire en plasturgie très qualitatif. Les accessoires et le goût d'une finition soignée soulignent le design.

Le marquage donne la griffe « **SEA-U** » pour une signature affirmée d'une expérience nautique ludique et accessible.

Performances - Batterie 5kW

Mode fast	11 nœuds 1h30
Mode standard	7 nœuds 2h
Mode éco	3 nœuds 3h30

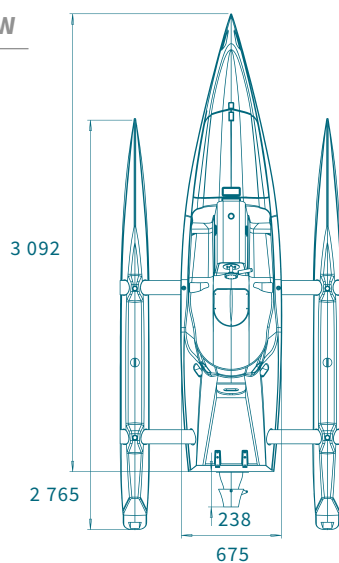

Dimensions (en mm)

Totale: 3 875 L x 1 500 l
Coque centrale : 3 000
Flotteur : 2 800

Tirants d'eau	150 mm (avec un passager)
Poids à vide	137 kg
Puissance	4,5 kW
Vitesse	Jusqu'à 11 nœuds
Catégorie	D
Homologation	CE
Garantie	1 an pièces et main d'oeuvre

Pour plus d'informations ou un rendez-vous avec nos équipes : info@ecoconceptmarine.com

Vendu avec 1 pack batterie & chargeur
(1h30 de charge monophasée)



Ecodrone

SEAU

L'Ecodrone propose une expérience inédite.

Nous vous proposons un vrai outil de travail presque **autonome et innovant**. Grâce au pilotage qui peut se faire par **radio commande** (portée 10km) ou par **guidage satellite**. Ses technologies de **balayage parallèle et de Bathymétrie** vous permettront une intervention qui ne met aucune vie en danger. Les applications pour le ravitaillement, le sauvetage et la recherche de personnes en milieu aquatique se voient doté d'un nouvel outil permettant la réactivité d'intervention tout en assurant une sécurité optimale.

Ses multiples applications sont soutenues grâce à ses fonctions **géostationnaire**, son **démarrage à distance**, son **mapping check-point** et son **timer de travail programmable**. Ses équipements complémentaires tels que le giro, le kit sonore et le kit diurne ainsi que son choix de caméra entre target ou 360° permettront de s'adapter au mieux à votre utilisation.

Les applications peuvent être multiples et cet engin saura vous apporter une totale satisfaction concernant son utilisation grâce à ses performances, son autonomie, sa maniabilité et sa capacité de chargement. Son faible tirant d'eau et sa réactivité lui confère des qualités indéniables pour intervenir en milieu difficile.

Performances - Batterie 5kW

Mode fast	13 nœuds 1h30
Mode standard	7 nœuds 2h
Mode éco	3 nœuds 3h30

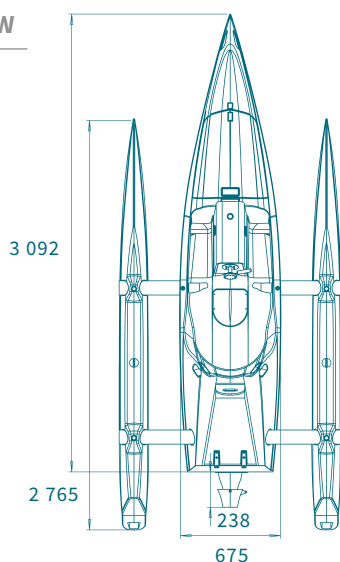

Dimensions (en mm)

Totale: 3 875 L x 1 500 l
Coque centrale : 3 000
Flotteur : 2 800

Tirants d'eau	100 mm (sans charge utile)
Poids à vide	137 kg
Puissance	4,5 kW
Vitesse	Jusqu'à 13 nœuds
Homologation	CE
Garantie	1 an pièces et main d'oeuvre

Pour plus d'informations ou un rendez-vous avec nos équipes : info@ecoconceptmarine.com

Vendu avec 1 pack batterie & chargeur
(1h30 de charge monophasée)



JETBOAT 300-6E

SEA'U

Le **JetBoat 300**, semi-rigide, a été conçu pour **une sortie entre amis ou en famille** (4 personnes maximum) pour glisser au fil de l'eau, tout en silence, sans concéder de compromis ni sur le style, ni sur l'exigence technique.

Sa propulsion électrique et son **design novateur** portent bien l'ADN d'un **SEA'U**. La position de pilotage donne une vision panoramique et sécurise ainsi la navigation.

Le **JetBoat**, polyvalent, correspond parfaitement aux besoins du personnel des ports de plaisance soucieux d'écologie. Il peut aussi servir d'annexe aux yachts.

Performances - Batterie 5kW

Mode fast 6 nœuds
1 pack : 1h30
2 packs : 3h

Mode standard 5 nœuds
1 pack : 2h
2 packs : 4h

Mode éco 3 nœuds
1 pack : 3h30
2 packs : 7h

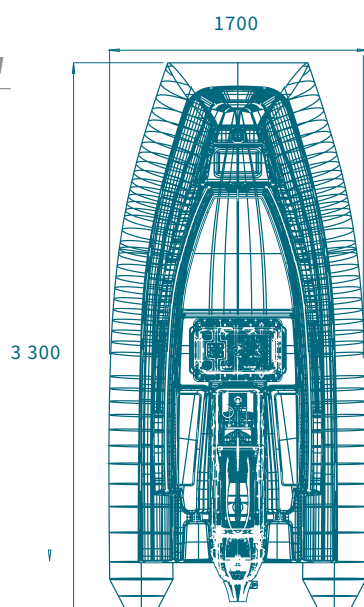

Dimensions (en mm)

Hors tout: 2800 L x 1400 l x 1100 h
Totale : 3300 L x 1700 l x 1100 h

Tirants d'eau 200mm (avec 1 passager)
350 mm (avec 4 passagers)

Poids à vide 180 kg

Puissance 4,5 kW

Vitesse Jusqu'à 6 nœuds

Catégorie D

Homologation CE

Garantie 1 an pièces et main d'oeuvre

Pour plus d'informations ou un rendez-vous avec nos équipes : info@ecoconceptmarine.com

Vendu avec 1 pack batterie & chargeur
(1h30 de charge monophasée)



JETBOAT 300 - ME

SEA'U

Le **JetBoat 300**, semi-rigide, a été conçu pour **une sortie entre amis ou en famille** (4 personnes maximum) pour glisser au fil de l'eau, tout en silence, sans concéder de compromis ni sur le style, ni sur l'exigence technique.

Sa propulsion électrique et son **design novateur** portent bien l'ADN d'un **SEA'U**. La position de pilotage donne une vision panoramique et sécurise ainsi la navigation.

Le **JetBoat**, polyvalent, correspond parfaitement aux besoins du personnel des ports de plaisance soucieux d'écologie. Il peut aussi servir d'annexe aux yachts.

Performances - Batterie 5kW

Mode fast	12 nœuds 1 pack : 45 min 2 packs : 1h30
Mode standard	5 nœuds 1 pack : 2h 2 packs : 4h
Mode éco	3 nœuds 1 pack : 3h30 2 packs : 7h

3 300

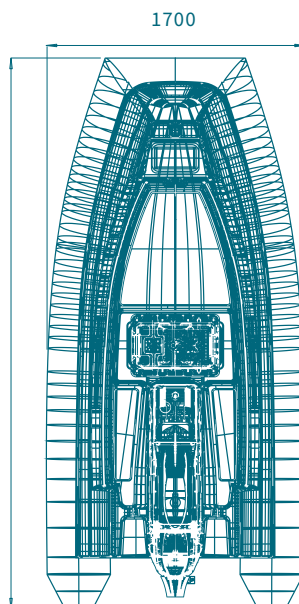

Dimensions (en mm)

Hors tout: 2800 L x 1400 l x 1100 h
Totale: 3300 L x 1700 l x 1100 h

Tirants d'eau	200 mm (avec 1 passager) 350 mm (avec 4 passagers)
Poids à vide	180 kg
Puissance	8,4 kW
Vitesse	Jusqu'à 12 nœuds
Catégorie	C
Homologation	CE
Garantie	1 an pièces et main d'oeuvre

Pour plus d'informations ou un rendez-vous avec nos équipes : info@ecoconceptmarine.com

Vendu avec 1 pack batterie & chargeur
(1h30 de charge monophasée)

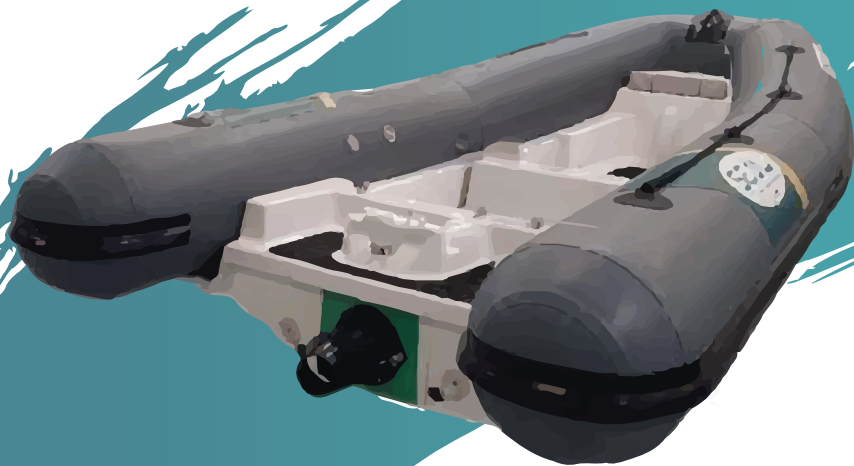

JETDRONE

SEAU

Le JetDrône propose une expérience inédite.

Nous vous proposons un vrai outil de travail presque **autonome et innovant**. Grâce au pilotage qui peut se faire par **radio commande** (portée 10km) ou par **guidage satellite**. Ses technologies de **balayage parallèle et de Bathymétrie** vous permettront une intervention qui ne met aucune vie en danger. Les applications pour le ravitaillement, le sauvetage et la recherche de personnes en milieu aquatique se voient doté d'un nouvel outil permettant la réactivité d'intervention tout en assurant une sécurité optimale.

Ses multiples applications sont soutenues grâce à ses fonctions **géostationnaire**, son **démarrage à distance**, son **mapping check-point** et son **timer de travail programmable**. Ses équipements complémentaires tels que le giro, le kit sonore et le kit diurne ainsi que son choix de caméra entre target ou 360° permettront de s'adapter au mieux à votre utilisation. Les applications peuvent être multiples et cet engin saura vous apporter une totale satisfaction concernant son utilisation grâce à ses performances, son autonomie, sa maniabilité et sa capacité de chargement. Son faible tirant d'eau et sa réactivité lui confère des qualités indéniables pour intervenir en milieu difficile.

Performances - Batterie 5kW

Mode fast 9 nœuds
1 pack : 1h30
2 packs : 3h

Mode standard 5 nœuds
1 pack : 2h
2 packs : 4h

Mode éco 3 nœuds
1 pack : 3h30
2 packs : 7h

3 300

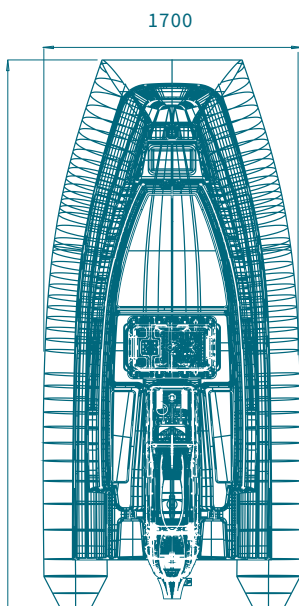

Dimensions (en mm)

Hors tout: 2800 L x 1400 l x 1100 h
Totale: 3300 L x 1700 l x 1100 h

Tirants d'eau 100 mm (sans charge utile)
350 mm (avec 500kg de charge utile)

Poids à vide 180 kg

Puissance 4,5 kW

Vitesse Jusqu'à 9 nœuds

Homologation CE

Garantie 1 an pièces et main d'oeuvre

Pour plus d'informations ou un rendez-vous avec nos équipes : info@ecoconceptmarine.com

Vendu avec 1 pack batterie & chargeur
(1h30 de charge monophasée)



JETBOAT 530-6E

SEAU

Le **JetBoat 530**, grand frère du JetBoat 300, est un **semi-rigide** conçu pour les **sorties de groupe** (maximum 7 passagers) sur plan d'eau, en rivière et en mer.

Ses différents modes de pilotage, vous permettent de moduler votre navigation et de bénéficier d'une **autonomie variable de 1h30 à 14h** jusqu'à **4 modules batterie intégrés dans le bateau**.

Votre navigation terminée, vous pourrez **recharger votre batterie à quai** dans un **délai maximum de 1h30 à 6h00** en fonction du nombre de batteries installées. **Bateau fournit avec son chargeur monophasé embarqué.**

Performances - Batterie 5 kW

Mode fast
 6 nœuds
 1 pack : 1h30
 2 packs : 3h
 3 packs : 4h30
 4 packs : 6h

Mode standard
 5 nœuds
 1 pack : 2h
 2 packs : 4h
 3 packs : 6h
 4 packs : 8h

Mode éco
 3 nœuds
 1 pack : 3h30
 2 packs : 7h
 3 packs : 10h30
 4 packs : 14h

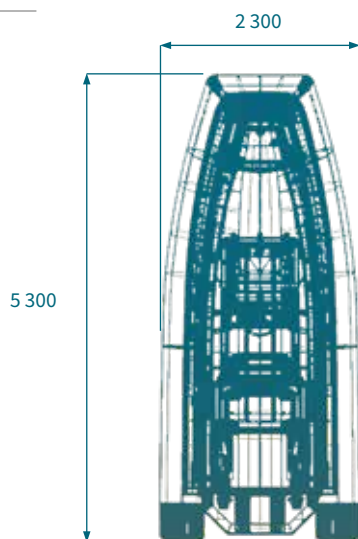

Dimensions (en mm)

Hors tout : 5 000 L x 1 800 l
 Totale : 5 300 L x 2 300 l

Tirants d'eau 250 mm (avec un passager)

Poids 450 kg avec un pack batterie

Puissance 4,5 kW

Vitesse Jusqu'à 6 nœuds

Catégorie D

Permis sans permis

Nbr. passagers 7 personnes max.

Garantie 1 an, pièces et main d'oeuvre.

Pour plus d'informations ou un rendez-vous avec nos équipes : info@ecoconceptmarine.com

Vendu avec 1 pack batterie & chargeur
 (1h30 de charge monophasée)



JETBOAT 530 - 40E

SEAU

Le **JetBoat 530**, grand frère du JetBoat 300, est un **semi-rigide** conçu pour les **sorties de groupe** (maximum 5 passagers) sur plan d'eau, en rivière et en mer.

Ses différents modes de pilotage, vous permettent de moduler votre navigation et de bénéficier d'une **autonomie variable de 2h à 5h**.

Votre navigation terminée, vous pourrez **recharger votre batterie à quai** dans un **délai maximum de 3h30** avec un chargeur triphasé embarqué pour une recharge de 0 à 100%.

Pour répondre à tous les styles et envies de navigation, vous pouvez **personnaliser votre bateau**.

Performances mono moteur Batterie 32 kW

Mode fast	15 nœuds 2h
Mode standard	10 nœuds 4h
Mode éco	5 nœuds 5h

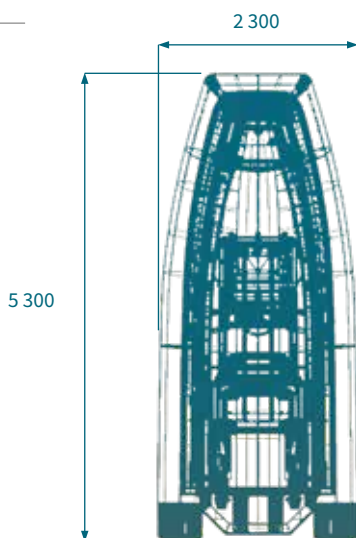

Dimensions (en mm)

Hors tout : 5 000 L x 1 800 l
Totale : 5 300 L x 2 300 l

Tirants d'eau	250 mm (avec un passager)
Poids à vide	863 kg
Puissance	28 kW
Vitesse	Jusqu'à 15 nœuds (selon passagers)
Division	D-110/240
Catégorie	C-6
Permis	avec permis
Nbr. passagers	5 personnes max.

Garantie 1 an, pièces et main d'oeuvre.
Pour plus d'informations ou un rendez-vous
avec nos équipes : info@ecoconceptmarine.com

Vendu avec 1 pack batterie & chargeur
(3h30 de charge triphasée)



JETBOAT 530 - 80 E

SEAU

Le **JetBoat 530**, grand frère du JetBoat 300, est un **semi-rigide** conçu pour les **sorties de groupe** (maximum 5 passagers) sur plan d'eau, en rivière et en mer.

Ses différents modes de pilotage, vous permettent de moduler votre navigation et de bénéficier d'une **autonomie variable de 45 min à 3h**.

Votre navigation terminée, vous pourrez **recharger votre batterie à quai** dans un **délai maximum de 4h30** avec un chargeur triphasé embarqué pour une recharge de 0 à 100%.

Pour répondre à tous les styles et envies de navigation, vous pouvez **personnaliser votre bateau**.

Performances bi-moteur Batterie 47 kW

Mode fast	20 nœuds 45 min
Mode standard	10 nœuds 2h
Mode éco	5 nœuds 3h

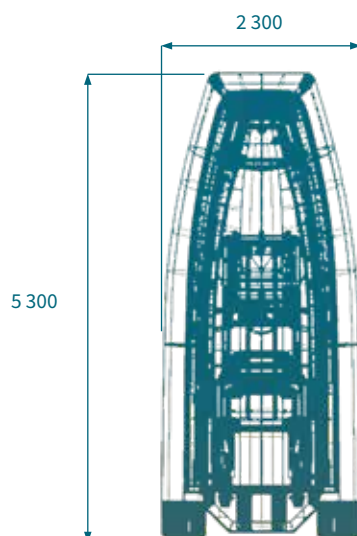

Dimensions (en mm)

Hors tout : 5 000 L x 1 800 l
Totale : 5 300 L x 2 300 l

Tirants d'eau	250 mm (avec un passager)
Poids à vide	1068 kg
Puissance	2x28 kW
Vitesse	Jusqu'à 20 nœuds (selon passagers)
Division	D-110/240
Catégorie	C-6
Permis	avec permis
Nbr. passagers	5 personnes max.

Garantie 1 an, pièces et main d'oeuvre.

Pour plus d'informations ou un rendez-vous avec nos équipes : info@ecoconceptmarine.com

Vendu avec 1 pack batterie & chargeur
(4h30 de charge triphasée)

PERFORMANCES DES BATEAUX ÉLECTRIQUES SEAU EXPERIENCE

EKOART SANS TREND
 Pack Batterie 5kW
 1 PACK BATTERIE

Mode Fast : 11 noeuds - 1h30
 Mode Standard : 7 noeuds - 2h
 Mode Eco : 3 noeuds - 3h30

JETBOAT 300 - 6E SANS TREND
 Pack Batterie 5kW
 1 PACK BATTERIE

Mode Fast : 6 noeuds - 1h30
 Mode Standard : 5 noeuds - 2h
 Mode Eco : 3 noeuds - 3h30

2 PACKS BATTERIE

Mode Fast : 6 noeuds - 3h
 Mode Standard : 5 noeuds - 4h
 Mode Eco : 3 noeuds - 7h

JETBOAT 300 - 11E TREND
 Pack Batterie 5kW
 1 PACK BATTERIE

Mode Fast : 12 noeuds - 45min
 Mode Standard : 5 noeuds - 2h
 Mode Eco : 3 noeuds - 3h30

2 PACKS BATTERIE

Mode Fast : 12 noeuds - 1h30
 Mode Standard : 5 noeuds - 4h
 Mode Eco : 3 noeuds - 7h

JETBOAT 530 - 6E SANS TREND
 Pack Batterie 5kW
 1 PACK BATTERIE

Mode Fast : 6 noeuds - 1h30
 Mode Standard : 5 noeuds - 2h
 Mode Eco : 3 noeuds - 3h30

2 PACKS BATTERIE

Mode Fast : 6 noeuds - 3h
 Mode Standard : 5 noeuds - 4h
 Mode Eco : 3 noeuds - 7h

3 PACKS BATTERIE

Mode Fast : 6 noeuds - 4h30
 Mode Standard : 5 noeuds - 6h
 Mode Eco : 3 noeuds - 10h30

4 PACKS BATTERIE

Mode Fast : 6 noeuds - 6h
 Mode Standard : 5 noeuds - 8h
 Mode Eco : 3 noeuds - 14h00

JETBOAT 530 - 40E TREND
 Pack Batterie 32kW
 MONO MOTEUR

Mode Fast : 15 noeuds - 2h
 Mode Standard : 10 noeuds - 4h
 Mode Eco : 5 noeuds - 5h

JETBOAT 530 - 80E
 Pack Batterie 47kW
 BI MOTEUR

Mode Fast : 20 noeuds - 45min
 Mode Standard : 10 noeuds - 2h
 Mode Eco : 5 noeuds - 3h

Autonomie des batteries 5Kw compatibles sur : Ekokart ,Jetboat 300 6E & 11E et Jetboat 530 6 E / Batterie spécifique sur Jetboat 530 40E & 80 E



LIBÉREZ VOS SENSATIONS

plaisir • simplicité • innovation • écologie • universel

SEA 

PROPULSÉ PAR



ECOCONCEPT

MARINE

www.sea-u-experience.com
www.ecoconceptmarine.com

Tél. 09 63 53 41 47
info@ecoconceptmarine.com

Route de Saint-Martin-des-Monts
ZI de l'Arche
72400 LA FERTÉ-BERNARD